

# DNL マグネット受け金具 HCMG

23年01月08

この説明書は取付工事が終わりましたら製品をご使用になるお客様に必ずお渡しください。

## DNライティング株式会社

営業本部 〒141-0031 東京都品川区西五反田1-13-5  
Tel 03-3492-4460



### 安全に関するご注意

- 適合LEDモジュールの取扱説明書をよくお読みの上、正しくお使いください。

適合LED  
モジュール

- ・MC-LEDシリーズ
- ・MCT-LEDシリーズ
- ・XC-LEDシリーズ

### 構成部品

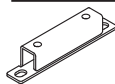

本体3個



取付ねじ1  
なベタツピングねじ  
3×12mm 6ヶ



取付ねじ2  
なベ小ねじ  
M3×4mm 6ヶ

### 寸法

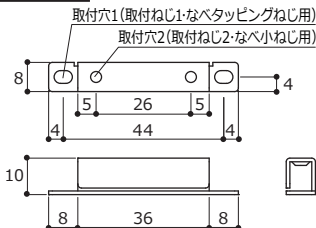

材質:鉄(ユニクロメッキ)  
単位:mm  
(Made in China)

## ホルダー(またはサドル)での取付方法

本体およびLEDモジュール付属のホルダー(またはサドル)を下記①～③の手順で取り付けてください。

LEDモジュール付属のホルダー(またはサドル)の個数は、適合LEDモジュールの取扱説明書をご覧ください。

- ①本体は取付穴1を使用して取付ねじ1で造管材へ確実に固定してください。
- ②ホルダー(またはサドル)は取付穴2を使用して取付ねじ2で本体へ確実に固定してください。
- ③LEDモジュールをホルダー(またはサドル)に装着してください。
- ④LEDモジュールを縦向きで取り付ける場合には、ねじ(別途必要)で滑り止めを施してください。

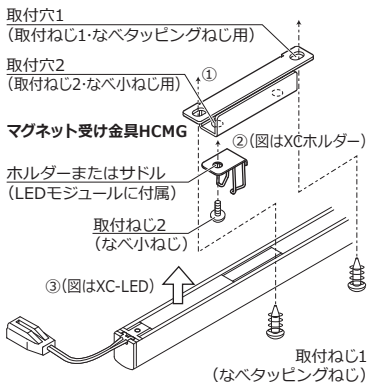

# 磁石での取付方法

## <取付前の確認>

- ・本体をLEDモジュールの磁石の個数に合わせて準備してください。
- ・LEDモジュールの磁石の位置と個数は、適合LEDモジュールの取扱説明書をご覧ください。

## <本体の取付け>

- ①LEDモジュールの磁石取付位置より造営材へ磁石部分の墨だしをおこなってください。  
【注意】位置決めは一直線上に精度良く行ってください。
- ②本体を付属の取付ねじ（なべタッピングねじ3×12mm）で取付穴1を使用して確実に固定してください。
- ③LEDモジュールを縦向き、横向きで取り付ける場合には、ねじ（別途必要）で滑り止めを施してください。

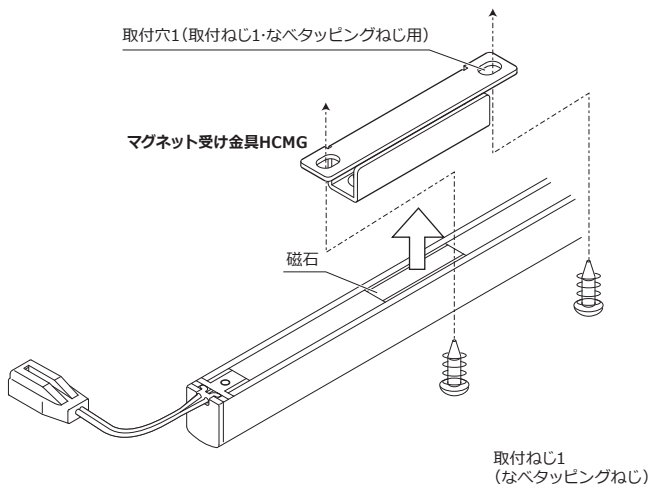

## 例) 縦向き取付時

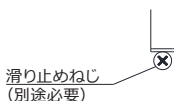

## 例) 横向き取付時

